

Campana de Isla 90 cm (35 pulgadas) Inoxidable IO Mabe - IO9018CI4I

- ❖ Potente motor de 800 m3/hr que eliminan olores y humo en tu cocina.
- ❖ Función 24 h, purifica y elimina los olores en tu cocina durante 24 horas con apagado automático.
- ❖ Auto apagado programable, permite que la campana siga extrayendo, después de finalizar tu platillo.

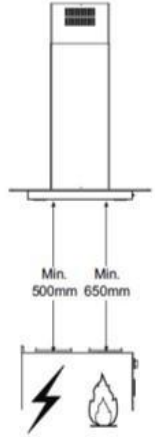
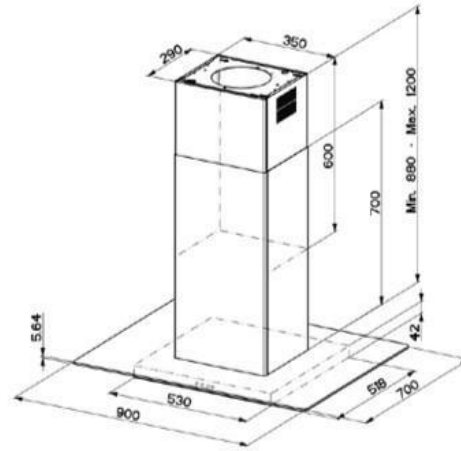

*medidas en milímetros.

Altura: 92.0 cm
 Ancho: 90.0 cm
 Profundidad: 70.0 cm
 Peso: 28.7 kg

Ficha técnica

Especificación CAMPANAS

Acabado de filtros de grasa	Aluminio
Alarma de cambio de filtros	Si
Apagado programable	Si
Capacidad de Extracción (m3/hr)	800m3/hr
Color	Inoxidable
Display	Si
Filtro de carbón activado	No
Indicador de encendido	Si
Lámparas infrarrojas	No
Linea	Profesional
Niveles de extracción	3 mas boost
Niveles de iluminación	2
No. de motores	1
Rack para utensilios	No
Tamaño	90 cm
Tipo de control	Botones + display
Tipo de extracción	Recirculante & extractora
Tipo de iluminación	Halógena

Tipo de instalación	Isla
Tipos de diseño	Con vidrio curvo/plano
Volts / Frecuencia	110 V / 60 Hz